

## IRODALOMJEGYZÉK

APOR Péter

1972 Metamorphosis Transylvaniae, azaz Erdélynek változása.  
[1736]<sup>1</sup>. Budapest

BALÁZS Lajos

1984 A nászruha mint rituális kellék a csíkszentdomokosi lakodalomban. TETT Tudományos Ismeretterjesztő Melléklet. Kiadja a Hét (București) 1984/2–3. 27–32.

1994 Az én első tisztességes napom. Párválasztás és lakodalom Csíkszentdomokoson. Bukarest

1995 Menj ki én lelkem a testből ... Elmúlás és temetkezés Csíkszentdomokoson. Bukarest

BALÁZS Márton

1942 Adatok Háromszék vármegye néprajzához. Sepsiszentgyörgy

BALOGH Jolán

1948 Mátyás-kori, illetve későközépkori hagyományok továbbélése műveltségünkben. Ethnographia LIX. 13–24.

BÁNYAI Edit

1940 A székely női népviselet. Az Erdélyi Múzeum Egyesület 16. Emlékkönyve. 24–27. Kolozsvár

1940 A székely viselet. In: DÁVID József (szerk.): A Székelyföld írásban és képen. 47–49. Budapest

BARABÁS Endre

1907 Maros-Torda vármegye közgazdasági leírása. Budapest

BARABÁS László

1981 Hesspávázás és királynézés a Sóvidéken. Népismereti Dolgozatok (Bukarest) 160–169.

BENYÓNÉ MOJZSICS Dóra (összeállította)

1988 Régi magyar öltözködés. Budapest

CS. BOGÁTS Dénes

1941 Milyen volt és milyen ma a háromszéki viselet (interjú). Székely Nép (Sepsiszentgyörgy) márc. 15.

1943 Háromszéki oklevél-szójegyzék. Kolozsvár

BUZOGÁNY Áron (szerk.)

1880 A Székely Művelődési és Közgazdasági Egyesület negyedik évkönyve 1879-re. Budapest

CONNERT János

1907 A székelyek alkotmányának története különösen a XVI. és XVII. században. Székelyudvarhely

CSEREY Zoltán

1976 Istoria bresleii cojocarilor din Tirgu Secuiesc la sfirsitul secolului al XVIII-lea si inceputul secolului al XIX. Aluta VI–VII. 1974–1975. 85–112. Sepsiszentgyörgy

1976–1977 A kézdívasárhelyi szűcs céh gazdasági, társadalmi helyzete a XVIII. század közepén (1730–1756), a számadási jegyzőkönyvek tükrében. Aluta VIII–IX. 127–140.

1980 Kihágások, büntetések, társadalmi ellentétek a kézdívasárhelyi szűcs céh életében. Aluta X–XI. 1978–1979. 127–154.

Csíki Lapok

1930–1933 XLII–XLV. évfolyamban ÉLTES Gyula szerkesztésében névtelen és cím nélküli cikkek a székelyruha-mozgalomról. Csíkszereda.

Csíki Néplap

1932–1934 1942 II–IV. és XII–XIII. évfolyam DOMOKOS Pál Péter szerkesztésében névtelen és cím nélküli cikkek a székelyruha-mozgalomról. Csíkszereda

CSULAK Magda

1930–1933 Kézíratos gyűjtés Árapatak, Uzon, Barátos, Hatolyka, Szent; katolna, Málnás, Sepsibükszád, Nagyacon helységekből. Másolata GAZDA Klára tulajdonában.

CSUTAK Vilmosné

1933 A székely népművészet II. Erdővidéki Hírlap (Barót) IX. évf. május 7.

DÁVID József (szerk.)

1941 A Székelyföld írásban és képben. Budapest

DOMANOVSKY Endre

1979 Korok ruhái. Budapest

DOMANOVSKY Sándor (szerk.)

é. n. Magyar Művelődéstörténet. II–III. Budapest

DOMOKOS Pál Péter

1990 Múltbanéző. Budapest

DOMONKOS Ottó

1957 Adatok a kapuvári férfiruha szabásához. Ethnographia LXVIII. 123–132.

F. DÓZSA Katalin

1989 A Muskátli c. kézimunkaújság és a magyaros öltözködési mozgalom az 1930-as években. *Ethnographia* 100. 329–341.

EGYED Ákos

1981 Falu, város, civilizáció. Bukarest

F. E. dr. (FÉL Edit)

1940 [A háromszéki székelyruháról.] Székely Nép szept. 8.

FÉL Edit

1936 Magyarországi ujjatlan felsőruhák. *Néprajzi Értesítő* XXVIII. 13–20.

FÉL Edit – HOFER Tamás

1977 Erdélyi magyar népviseletek. In: *ORTUTAY Gyula (főszerk.): Magyar Néprajzi Lexikon I.* 710–711. Budapest

1981 Székelyföldi népviseletek. In: *ORTUTAY Gyula (főszerk.): Magyar Néprajzi Lexikon IV.* 596–598. Budapest

FÉLSZEGHI István

1934 Adatok Sepsiszentgyörgy történetéhez tekintettel a múlt század iparára. *Az Erdélyi Múzeum Egyesület* 12. emlékkönyve 82–95. Kolozsvár

FLÓRIÁN Mária

1993a 18. századi hatások a magyar női parasztviselet elemeiben (Vállas szoknya – pruszlik és rokolya). *Népi Kultúra–Népi Társadalom* XVII. 107–137.

1993b Úri és paraszti bőrruhák. A szűcsvirágkozás kezdetei. *Néprajzi Értesítő* LXXV. 85–94.

1994 A céhes mesterek termékeinek árazása. „Tsak egy Mester Emberhez illő öltözet, s mértékletes élet módgya.” In: *KISBÁN Eszter (szerk.): Parasztkultúra, populáris kultúra és a központi irányítás.* 94–104. Budapest

1995 Az Mester Emberek Míveinek árazása. Csapók, gubások és szűrszabók, süvegesek és kalaposok árszabásai (1597–1821). Budapest

FODOR László (Ladislau)

1956 Despre problema descompunerii breslelor din Odorhei în prima jumătate a secolului al XIX-lea. *Studii* IX. 125–137.

1974 Adatok a székelyudvarhelyi céhek bomlásához. *A Székelykeresztúri Múzeum Emlékkönyve a múzeum fennállásának 25. évfordulójára. Tanulmányok és közlemények.* 183–190. Csík-szereda

- FORMAGIU, Hedvig–Maria  
1974 Portul popular din Romania. Catalog tipologic. Muzeul de Arta Populara al Republicii Socialiste Romania. Bucuresti
- FÜLEMILE Ágnes  
1991 A paraszti viselet változása. Ethnographia 102. 50–77.
- FÜLEMILE Ágnes – STEFÁNY Judit  
1989 A kazári női viselet változása a XIX–XX. században. Dissertationes Ethnographicae 7. Budapest
- GÁBORJÁN Alice  
1976 Magyar népviseletek. Néprajzi Értesítő LVIII. 5–93.  
1991 Szabók, szűrszabók, gubások, varróasszonyok. In: DOMONKOS Ottó – NAGYBÁKAY Péter (szerk.): Magyar Néprajz III. Kézművesség 392–411. Budapest  
1993 Szűrűjjasok. A Néprajzi Múzeum Tárgykatalógusai I. Budapest
- GARAY Ákos  
1911 Régi magyar férfi hajviseletek. Néprajzi Értesítő XII. 81–99.
- GARDA Dezső  
1994 Székely hadszervezet és faluközösség. Gyergyószentmiklós
- GAZDA József  
1980 Így tudom, így mondom. Bukarest
- GAZDA Klára  
1971 A felsőrákosi székely népviselet. Aluta II. 1971. 427–460.  
1980 Gyermekevilág Esztelneken. Bukarest  
1986 Cămăși provenite din județul Covasna, aflate în colecția de port popular al Muzeului Județean Covasna din Sf. Gheorghe. Aluta XVI. 63–96.
- GAZDA Klára – LŐRINCZI Etelka  
1988 Puncte de cusături aplicate în portul popular din județul Covasna. Aluta XVII–XVIII. 251–291.
- GAZDA László  
1968 Textilgyár és városiasodás. Korunk XXVII 1022–1026.
- GEDŐ János, etédi  
1843 Székely szokások. Regélő Pesti Divatlap 1221–1224.
- GERGELY Gizella  
1978 Irhabőr a népviseletben. Korunk Évkönyv 244–249. Kolozsvár–Napoca
- GERGELY Lajos  
1866 A fahordó székelyek és a marosvásárhelyi piac. Székely Néplap 197.

- GOIA, Ioan Augustin  
1982 Probleme ale evoluției croiurilor. Geneza și evoluția croiului  
orizontal spațiul european. Biharea X. 7–49. Oradea
- GÖNCZI János  
1866 A székely népeletből. Székely Néplap 189–190.
- GÖNYEY Sándor  
1941 A gyimesi csángózeke szabása. Néprajzi Értesítő XXIII.  
172–173.
- GYÖRFFY István  
1929 Viselettörténeti adatok. Néprajzi Értesítő XXI. 55–57.,  
115–117.  
é. n. Viselet. In: A magyarság néprajza. I. 381–435. Budapest
- HAÁZ Ferenc Rezső  
1929 Egy székely falu [Lövéte] öltözete. Emlékkönyv a Székely  
Nemzeti Múzeum 50 éves jubileumára 438–451. Sepsiszent-  
györgy  
1994 Udvarhelyi tanulmányok. Múzeumi Füzetek 10. Székelyudvar-  
hely
- HAÁZ Sándor  
1978 Zsinóros díszítés a bekecsalji népviseletben. Népismereti Dol-  
gozatok 129–177.  
1993a Sóvidéki viselet. In: PETRÁS Anna (szerk.): HAÁZ F. Rezső –  
HAÁZ Sándor: Erdélyi viseletek. 27–98. Budapest  
1993b Régi korondi öltözet. In: PETRÁS Anna (szerk.): HAÁZ F. Rezső  
– HAÁZ Sándor: Erdélyi viseletek. 103–105. Budapest
- HALASY Márta  
1989 Népviseletek úri és polgári használatban. Ethnographia 100.  
303–312.
- HARVA, Uno  
1982 Az altáji népek vallásos képzetei. In: TÁLASI István (szerk.):  
Néprajzi Szöveggyűjtemény I. 435–452. Budapest
- HASSZMÁNN Pál – KÓSA-SZÁNTHÓ Vilma  
1976–1977 Adalékok a XX. század eleji felsőháromszéki parafernum  
kérdéséhez. Aluta VIII–IX. 343–352.
- HOFER Tamás  
1983 A „tárgyak elméleté”-hez. Felszerelések és tárgyegyüttesek  
néprajzi elemzése. Népi Kultúra–Népi Társadalom XIII.  
39–64.

HÖLLRIGL József

é. n. Magyar és törökös viseletformák a XVI–XVII. században. In: DOMANOVSKY Sándor (szerk.): Magyar Művelődés-történet III. 357–386. Budapest

IMREH István – PATAKI József

1992 Kászonszéki krónika. Budapest–Bukarest

INCZE László

1974–1975 Céhpecsétek és céhbehívótablák a Kézdivásárhelyi Múzeum gyűjteményében. Aluta VI–VII. 113–141.

JANKÓ János

1893 Torda, Aranyosszék, Torockó magyar (székely) népe. Budapest

JÁNOS Pál

1970 Csíki szóttos szoknya-rokolya. Aluta II. 377–383.

1974 Adalékok a XVIII–XIX. századi csíki népviselethez. A Székelykeresztúri Múzeum Emlékkönyve a múzeum fennállásának 25. évfordulójára. 379–387. Székelykeresztúr

KARLOVSZKY Endre

1896 Erdély ipara a XVIII. század végén. Magyar Gazdaságtörténeti Szemle III. 217–257.

Ú. KERÉKGYÁRTÓ Adrien

1981–1984 Csikmenasági leltárak (1779–1930). Néprajzi Értesítő LXIII–LXVI. 71–163.

KONCZ József

1895 Az 1744. évi erdélyi árszabás. Magyar Gazdaságtörténeti Szemle II. 186–195.

KÓS Károly

1964 A kalotaszegi muszuly. Műveltség és Hagyomány VI. 153–180.

1969 Orbán Balázs Székelyföld leírásának néprajzi tárgymutatója. Aluta I. 339–352.

1972 Ismeretlen magyar népviseletekről. Aranyosszék. In: KÓS Károly: Népélet és néphagyomány. 194–196. Bukarest

1981 Népi írott források a székelység anyagi kultúrájának múltjához. Ethnographia XCII, 471–477.

KÓSA-SZÁNTHÓ Vilma

1979a Székely népviselet. In: KARDALUS JÁNOS (szerk.): Hargita megyei népviselet. 55–93. Csíkszereda

1979b Csángó népviselet. In: KARDALUS JÁNOS (szerk.): Hargita megyei népviselet. 103–149. Csíkszereda

KOVÁCS Dénes

1972 Népviseletünk történelmi fejlődéséről. Hargita kalendárium XVI. 241–244. Csíkszereda

KOZMA Ferenc

1879 A Székelyföld közgazdasági és közmívelődési állapota. Budapest

KÖVÁRI László (KÖVÁRY)

1847 Erdélyország statisztikája, Pest

1860 Magyar családi és közéleti viseletek és szokások a nemzeti fejedelmek korából. Pest

1984 Tájépek utazási rajzokban. Bukarest

KRESZ Mária

1956 Magyar parasztviselet (1820–1867). Budapest

1978 A magyar szücsmunka történeti rétegei. Ethnographia LXXXIX. 315–353.

KUBINYI Ferenc – VAHOT Imre (szerk.)

1854 Magyarország és Erdély képekben. IV. Pest

LACKOVITS Emőke

1995 Múlt századi naplóíró székely nemes Felsőháromszéken. In: LACKOVITS Emőke – LUKÁCS László – VARRÓ Ágnes (szerk.): Íme az én népem. 54–57. Budapest

LÁZÁR István

1899 Alsófehér vármegye magyar népe. In: Alsófehér vármegye monográfiája. I. Alsófehér vármegye néprajza. 465–673. Nagyenyed

MALONYAY Dezső

1909 A magyar nép művészete. II. A székelyföldi, a csángó és a torockói magyar nép művészete. Budapest

*A Marosvásárhelyi Iparkamara...*

1906 A Marosvásárhelyi Iparkamara jelentése kerületének közigazgatási viszonyairól az 1905. évben. Marosvásárhely

MOLNÁR István

1970 Faforgácskalap kötése a Kovászna megyei Kőrösön. Aluta II. 331–366.

1976 A kőrispataki szalmafonás. Népismereti Dolgozatok 92–96. (Bukarest)

1980 Szolgák és szolgálók bére a Nyárádmentén a XIX. század elején. Népismereti Dolgozatok 159–175. (Bukarest)

NAGY Imre

1857 A vitéz székely nemzet részletesebb ismertetése. Vasárnapi Újság 455.

NAGY Jenő

1958 Adatok a székely népi öltözet fejlődésének vizsgálatához. Ethnographia LXIX. 623–627.

- 1972 Öltözet. In: KÓS Károly – SZENTIMREI Judit – NAGY Jenő (szerk.): Kászoni székely népművészet. 225–268. Bukarest
- 1977 A mellrevaló. In: FARAGÓ József – NAGY Jenő – VÁMSZER Géza (szerk.): Kalotaszegi magyar népviselet (1949–1950). 282–284. Bukarest
- 1978 Öltözet. In: KÓS Károly – SZENTIMREI Judit – NAGY Jenő (szerk.): Kis-Küküllő vidéki magyar népművészet. 255–314. Bukarest
- 1981 Öltözet. In: KÓS Károly – SZENTIMREI Judit – NAGY Jenő (szerk.): Moldvai csángó népművészet. 360–417. Bukarest
- 1984a Adatok a székely posztóharisnya fejlődéstörténetéhez. (1957)  
In: NAGY Jenő: Néprajzi és nyelvjárási tanulmányok. 140–144. Bukarest
- 1984b Szótörténet–viselettörténet. In: NAGY Jenő: Néprajzi és nyelvjárási tanulmányok. 152–158. Bukarest
- 1984c Farazia, fereschi. In: NAGY Jenő: Néprajzi és nyelvjárási tanulmányok. 291–293. Bukarest
- 1993 Mente. Adalékok a magyar és szász összehasonlító viselettörténeti kutatásokhoz. Ethnographia 104. 11–56.
- ORBÁN Balázs
- 1868–1873 A Székelyföld leírása történelmi, régészeti, természetrajzi és népismei szempontból.
- 1868 I. Udvarhelyszék. Pest
- 1869a II. Csík. Pest
- 1869b III. Háromszék. Pest
- 1870 IV. Marosszék. Pest
- 1872 V. Aranyosszék. Pest
- 1873 VI. Barcaság. Budapest
- 1971 Székelyföld képekben. A bevezető tanulmányt írta, a fényképeket másolta ERDÉLYI Lajos. Bukarest
- PALOTAY Gertrúd
- 1931 A magyarországi női ingek egyik szabástípusa. Néprajzi Értesítő XXIII. 152–157.
- 1937 A „harisnya” szabása Csík megyében. Néprajzi Értesítő XXIX. 338–339.
- 1938 A magyarországi női ingek egyik szabástípusa. Néprajzi Értesítő XXX. 12–15.
- PETRESCU, Paul
- 1959 Costumul popular românesc din Transilvania și Banat. București



PÉNTEK János

1979 A kalotaszegi népi hímzés és szokincse. Bukarest

PÓTSA József

1899 Emlékkönyv Háromszék vármegye fennállásának... Sepsiszentgyörgy

*Régi erdélyi viseletek*

1990 Régi erdélyi viseletek. Viseletkódex a XVII. századból. [Az előszót JANKOVICS József, a tanulmányokat GALAVICS Géza és R. VÁRKONYI Ágnes írták.] Budapest

SÁNDOR Lajos

1864 Homoródszentpál. Kolozsvári Közlöny ápr. 6. 202.

CS. SEBESTYÉN Károly

1944 A székelyek börtüszője. Ethnographia LV. 95.

SCHEINT, Daniel

1833 Das Land und Volk der Szeckler in Siebenbürger, in physischer, politischer, statistischer und geschichtlicher Hinsicht. Pesth

SERES András

1973 Barcasági csángó férfiingek, menyecskeingek, öregasszonyingek és díszkendők hímzésmintái. Sepsiszentgyörgy

SZABÓ T. Attila

1971 A felimeg, a fersing és rokonságuk. In: SZABÓ T. Attila: A szó és az ember. 303–329. Bukarest

SZÁDECZKY (KARDOSS) Lajos

1908 A székely határország szervezése 1762–1764-ben. Budapest

1927 A székely nemzet története és alkotmánya. Budapest

SZAKÁTS Péter

1909 Udvarhelymegye kézmű- és háziipara. In: Jegyzőkönyv a Székely Társaságok Szövetségének 1908. évi III. rendes közgyűléséről. 82–91. Marosvásárhely

V. SZATHMÁRY Ibolya

1989 Az öltözködés és a viselet. In: HOFER Tamás – GAZDA László és VARGA Gyula (szerk.): Hajdú-Bihar megye népművészete. 320–361. Budapest

SZÉKELY Zoltán

1955 Régi temetkezés nyomai Kovásznán. A Sepsiszentgyörgyi Tartományi Múzeum Évkönyve 1879–1954. 63–64. Marosvásárhely

SZENDREI János

1907 Adatok az erdélyi női viselet történetéhez a XVII. században. Archeológiai Értesítő XXVII. Új folyam 193–203.

- 1908 Adatok az erdélyi férfi viselet történetéhez a XVII. században.  
Archeológiai Értesítő XXVIII. Új folyam 97–122.
- SZENTIMREI Judit
- 1972 Szöttes és varrottas munkák. In: KÓS Károly – SZENTIMREI Judit – NAGY Jenő (szerk.): Kászoni székely népművészet. 157–224. Bukarest
- SZÉPVÍZI BALÁS Béla
- 1930 [Válasz Vámszer Gézának.] Csíki Lapok 42. sz.
- SZILÁGYI Sándor
- 1854 Székelyek. In: KUBINYI Ferenc – VAHOT Imre (szerk.): Magyarország és Erdély képekben. IV. 101–102. (A viseletről szóló részt GEDŐ Jánostól vette át.) Pest
- SzOkl.
- 1983–1985 Székely Oklevéltár. Új sorozat. I–II. Közzéteszi DEMÉNY Lajos és PATAKI József.
- SZOLNOKY Lajos
- 1972 Alakuló munkaeszközök. A magyar népi kendermegmunkálás. Budapest
- SzT
- 1975–1995 Erdélyi Magyar Szótörténeti Tár. Anyagát gyűjtötte és szerkesztette SZABÓ T. Attila
- 1975 I. A–C. Bukarest
- 1978 II. Cs–Elsz. Bukarest
- 1982 III. Elt–Felzs. Bukarest
- 1984 IV. Fém–Ha. Bukarest
- 1993a V. He–Jü. Budapest–Bukarest
- 1993b VI. K–Ki. Budapest–Bukarest
- 1995 VII. KL–Ly. Budapest–Bukarest
- TÁLASI István (közreadja)
- 1979 NAGY Ferenc: Vásárlajstrom. Adatok a vásárok néprajzához. Ethnographia XC. 510–514.
- TAMÁSNÉ SZABÓ Csilla
- 1995 A jobbágytelki népviselet. Néprajzi Látóhatár IV. 3–4. 61–73.
- TARISZNYÁS Márton
- 1982 Az állati termékek hasznosítása Gyergyóban. In: TARISZNYÁS Márton: Gyergyó történeti néprajza. 79–104. Bukarest
- TESZ
- 1967 A magyar nyelv történeti-etimológiai szótára. BENKŐ Loránd (főszerk.): I. A–Gy. Budapest

T. K.

1897 Erdély áruforgalma 1701-ben. Magyar Gazdaságtörténeti Szemle IV. 383–397.

TOLNAI György

1964 A paraszti szövő-fonóipar és textilmanufaktúra Magyarországon (1840–1849). Budapest

VAJDA László

1944 Viselettörténeti adatok a XVIII–XIX. századból. Erdélyi Múzeum XLIX. 537–544.

VÁMSZER Géza

1930a Szóttos bál Csíkszentgyörgyön. Csíki Lapok ápr. 27.

1930b Salamon Ferenc fonó- és szövőüzeme Csíkszentgyörgyön. Csíki Lapok szept. 28.

1934 Perefernumlevél 1739-ből. Csíki Lapok szept. 23.

1976 Néprajzi vonatkozású mozgalmak Csíkban a két világháború között. Népismereti Dolgozatok 41–46.

1977 Népi kismesterségek és ügyeskedések Csík, Gyergyó és Kászon falvaiban. In: VÁMSZER Géza: Életforma és anyagi műveltség. 100–178. Bukarest

VÁNDOR

1839 Közlemények Erdélyből. Nemzeti Társalkodó 1839. II. félév 163.

VARJÚ Elemér

é. n. A magyar viselet a középkorban. In: DOMANOVSKY Sándor (szer.): Magyar Művelődéstörténet I. 327–354. Budapest

VITOS Mózes

1894–1897 Csíkmezei Füzetek. Adatok Csík megye leírásához és történetéhez. Csíkszereda

[Erdélyi Magyar Adatbank]

[Vákát oldal]

## KÉPJEGYZÉK

1. Nagylány hajának *felkoszorúzása* (a, b), köznapi (c) és ünnepi (d) hajviselete. HAÁZ Sándor rajza
2. Székely *párta*, 1868. (ORBÁN 1868. 210. nyomán)
3. Nyári, női *posztókalap*, Felsőrákos (GYÖRFFY é. n. 394. nyomán)
4. A *percec* és használata Felsőrákoson. Az 1970-es években szórva-nyosan még viselték. HAÁZ Sándor rajza, 1980.
5. *Kontyfára* csavart *konty*, asszony hajviselete Csíkban (VÁMSZER 1977. 141. nyomán)
6. *Kontyfésű*, Sepsiszentkirály. SZNM ltsz.: 4425
7. Főkötők: a) csecsemő szalagfodros, *cánklis csepese*, homlokán gonoszűző piros szalagon négy szem fényes gyöngy, Felsőrákos. Rekonstrukció. SZNM ltsz.: 5922; b) árapataki asszonyfőkötő SZNM ltsz.: 4957. HAÁZ Sándor rajza
8. Fiatalasszony főkötője, Lemhény. SZNM ltsz.: 6423. HAÁZ Sándor rajza
9. Főkötők: a) Csík 1933; b) fiatalasszony három rend *tarajos csepese*, Felcsík. 1930; c) középkorú asszony főkötője, Gyergyó. 1930. (VÁMSZER 1977. 138. nyomán)
10. Székely ruhához *tartozó* női ing és nyakának *darázsolása*, Sepsiszentgyörgy. 1940. SZNM ltsz.: 7957. HAÁZ Sándor rajza
11. Székely ruhához tartozó női ing ráncolt, hímzett részletei: a) az ing nyakára gombolható *nyakszorító*, *tászli* vagy *rakott nyakú csipke*.

- SZNM ltsz.: 5317; *b)* ingujj ráncolása, Kovászna. 1940. SZNM ltsz.: 5035; *c)* húzott *tászlival* végződő ingujj *petrezselymes* szedése, Felsőrákos. 1972, rekonstrukció. SZNM ltsz.: 5178. HAÁZ Sándor rajza
12. Kisleány székely ruhájához tartozó ing, Székelyszáldobos. 1970-es évek. SZNM ltsz.: 8187. HAÁZ Sándor rajza
13. Kisleány ünneplő szoknyája: *faolajos rokolya*, olcsó piros gyári anyagból sűrűn rakott szoknyalap, Felsőrákos. 1970 körül. Haáz Sándor rajza
14. Nagyünnepi, téli sötétkék *posztószoknya* világoskék selyemszalag rátéttel, Felsőrákos. Néhányan napjainkban is viselik. SZNM ltsz.: 5779. HAÁZ Sándor rajza
15. *Rokolya*: *a)* székely ruhához készült *rokolya*, Köpec. 1940. SZNM ltsz.: 7755; *b)* két szélből szabott *tászlis rokolya*, Magyarhermány. SZNM ltsz.: 5699. HAÁZ Sándor rajza
16. Előruha: *a)* bolti anyagból szabott kötény; *b)* háziszöttes anyagból szabott *tászlis karinca*, Felsőrákos. Az 1970-es években még viselték. HAÁZ Sándor rajza
17. Óvodás korú kislány ruhája: *köntöske*, Felsőrákos. Az 1950-es évekig viselték, rekonstrukció. SZNM ltsz.: 5921. HAÁZ Sándor rajza
18. Székely női *derék* a XVII. századból. SZNM Alapleltár: 742.P.93. HAÁZ Sándor rajza
19. *Bundalájbi*, Felsőrákos. 1930 körül. HAÁZ Sándor rajza
20. Lajbik: *a)* *vászonzalájbi*, Székelyszáldobos. SZNM ltsz.: 8190; *b)* *lajtorjás*, *kerepines lájbi*, Felsőrákos. SZNM ltsz.: 5179; *c)* székely ruha *lájbija*, Kökös. 1940-es évek. HAÁZ Sándor rajza
21. Kék posztó *szabados kurti* szabása, Felsőrákos. SZNM ltsz.: 5604. HAÁZ Sándor rajza
22. Rövid ujjasok: *a)* *bársonyos kurti*, Felsőrákos. SZNM ltsz.: 5275; *b)* *szűk kurti*, Árapatak. SZNM ltsz.: 5654. HAÁZ Sándor rajza

23. Rövid ujjasok: *a) vizika*, Magyarhermány. SZNM ltsz.: 5691; *b) rakott aljú blúz*, Felsőrákos. 1930-as évek. SZNM ltsz.: 5320. Haáz Sándor rajza
24. Bőrruhák: *a) rövid bunda*; *b) gyalogbunda* vagy *küsbunda*, Sóvidék (HAÁZ 1993a 30–31. 48. és 51. kép nyomán)
25. Kék posztóborítású *suba*, Kurtapatak. 1950-es évek. HAÁZ Sándor rajza
26. *Bocskor*: *a) Felsőrákos*. SZNM ltsz.: 8217; *b) Magyarhermány*. 1950-es évek. HAÁZ Sándor rajza
27. *Posztópapucs*, Torja. 1950. SZNM ltsz.: 5716. XXI. 3. HAÁZ Sándor rajza
28. Cipő: *a) cúgos cipő*, Réty. 1950-es évek; *b) egyenes papucs*, Felsőrákos. 1980; *c) spanglis félcipő*, Egerpatak. 1950-es évek. HAÁZ Sándor rajza
29. Csizma: *a) női kordováncsizma*, Felsőrákos. SZNM ltsz.: 5623; *b) CSULAK Magda*, árapataki iparművész-tanítónő csizmája, amelyet az 1940-es években Székelyudvarhelyen, székely ruhájához csináltatott. SZNM ltsz.: 5030; *c) női csizma*, Csíkszentdomonkos. SZNM ltsz.: 7956. HAÁZ Sándor rajza
30. *Vőlegényjegy*, Lövete. (HAÁZ F. R. 1929. 444. nyomán)
31. Fejfedők: *a) kucsma*, Magyarhermány. 1950; *b) kalap*, Felsőrákos. SZNM ltsz.: 5266. HAÁZ Sándor rajza
32. *Csimbókos* férfi hajviselet (párhuzamként idézve: Korond, 1900 körül – GARAY 1911. 19. ábra nyomán)
33. Férfiing, Magyarhermány. SZNM ltsz.: 5693. HAÁZ Sándor rajza
34. Férfiing díszítése: *a) gallér hímzése*, Siklód; *b), c) ingmell hímzése*, Sóvárád (HAÁZ 1993.a 73–75. 84. és 85. ábra nyomán)
35. Pásztor *csuklyája*, Bélafalva. SZNM ltsz.: 5340. HAÁZ Sándor rajza

36. *Szokmány*, adatolatlan, század eleji gyűjtés. SZNM ltsz.: 3325. Haáz Sándor rajza
37. *Bámbán zeke (a) és csuklyája (b), tűzés a zeke kezelőjén (c)*, Bélafalva, SZNM ltsz.: 5336; és *tűzés a zeke ujján, Magyarhermány (d)*, SZNM ltsz.: 5709. és *Felsőrákos (e)* SZNM. ltsz.: 5447. HAÁZ Sándor rajza
38. Férfilájbik: *(a-b)* Felsőrákos. SZNM ltsz.: 5284. és 5892. Haáz Sándor rajza
39. Férfilájbik, Csókfalva (HAÁZ 1978. 134. kép nyomán)
40. Férfilájbik zsinórdíszítése: *a)* kötés a gomboláson, Makfalva; *(b) sasköröm* a zseben, Jobbágytelke; *(c) csigás* zsinórozás a galléron, *(d)* sasköröm az előrészen; *(e)* a felazonvalón, Kibéd (HAÁZ 1978. 105., 237., 240., 240., 260. képei nyomán)
41. Férfiujjas: *kocogány*, Vargyas. SZNM ltsz.: 5608. HAÁZ Sándor rajza
42. Lábravaló: *gagya* szabása, Magyarhermány. SZNM ltsz.: 5694. HAÁZ Sándor rajza
43. *Macskanadrág* és szabása, Esztelnek. 1978. rekonstrukció. Haáz Sándor rajza
44. *Harisnya* zsinórozása: *a) nagykötés*, Korond (HAÁZ 1993a 77., 91., 153. rajz után); *b) vitézkötés*, Sóvárád (HAÁZ 1978. 148., 165., 197. és HAÁZ 1993a 91., 150. rajz után); *c)* zsinórozás a harisnya zseben, Felsőófalva és Parajd (HAÁZ 1993a 91., 150. rajz után)
45. *Harisnya* szabása, illetve részletei, Réty. 1950-es évek. Haáz Sándor rajza
46. *A bogláros szíjú* viselete, Vargyas. SZNM Fényképleltár ltsz.: 915. HAÁZ Sándor rajza
47. *Vászon átalvető*, Magyarhermány. SZNM ltsz.: 6703. HAÁZ Sándor rajza
48. *Posztótarisznya*, Magyarhermány. SZNM ltsz.: 8330. HAÁZ Sándor rajza



49. *Bogláros szíjú*, Felsőrákos. SZNM ltsz.: 5301. HAÁZ Sándor rajza
50. *Férficsizma*, Felsőrákos. SZNM ltsz.: 5285. HAÁZ Sándor rajza
51. *Irhás tarisznya*, Felsőrákos. Nóda Péter munkája, 1912. SZNM ltsz.: 5607. HAÁZ Sándor rajza
52. Gyergyói női öltözet – részlet HAÁZ F. R. rajzgyűjteményéből (HAÁZ. F. R. 1994. 29. kép nyomán)

[Erdélyi Magyar Adatbank]

[Vákát oldal]

## A KÉPJEGYZÉKBEN EMLÍTETT HELYSÉGNEVEK

Árapatak, Kovászna megye – Araci, județul Covasna  
Bélafálva, Kovászna megye – Belani, județul Covasna  
Bükszád, Kovászna megye – Bicsad, județul Covasna  
Csík, Hargita megye – zona Ciucului, județul Harghita  
Csíkszentdomokos, Hargita megye – Sândominic, județul Harghita  
Csókfalva, Maros megye – Treisate, județul Mureș,  
Egerpatak, Kovászna megye – Aninoasa, județul Covasna  
Esztelnek, Kovászna megye – Estelnic, județul Covasna  
Felcsík, Hargita megye – subzona Ciucului de Sus, județul Harghita  
Felsősfálva, Hargita megye – Ocna de Sus, județul Harghita  
Felsőrákos, Kovászna megye – Racoșul de Sus, județul Covasna  
Gyergyó, Hargita megye – subzona Gheorgheniului, județul Harghita  
Jobbágytelke, Maros megye – Sâmbriaș, județul Mureș  
Kibéd, Maros megye – Chibed, județul Mureș  
Korond, Hargita megye – Corund, județul Harghita  
Kovászna, Kovászna megye – Covasna, județul Covasna  
Kökös, Kovászna megye – Chichiș, județul Covasna  
Köpec, Kovászna megye – Căpeni, județul Covasna  
Kurtapatak, Kovászna megye – Valea Scurtă, județul Covasna  
Lemhény, Kovászna megye – Lemnia, județul Covasna  
Lövete, Hargita megye – Lueta, județul Harghita  
Magyarhermány, Kovászna megye – Herculean, județul Covasna  
Makfalva, Maros megye – Ghindari, județul Mureș  
Málnás, Kovászna megye – Malnaș, județul Covasna  
Parajd, Hargita megye – Praid, județul Harghita  
Réty, Kovászna megye – Reci, județul Covasna  
Sepsiszentkirály, Kovászna megye – Sâncrai, județul Covasna  
Siklód, Hargita megye – Șiclod, județul Harghita  
Sóvárad, Maros megye – Sărăteni, județul Mureș  
Sóvidék, Hargita megye – zona Praidului, județul Harghita  
Székelyszáldobos, Kovászna megye – Doboșeni, județul Covasna  
Székelyudvarhely, Hargita megye – Odorheiul Secuiesc, județul Harghita  
Torja, Kovászna megye – Turia, județul Covasna  
Uzon, Kovászna megye – Ozun, județul Covasna  
Vargyas, Kovászna megye – Vârghiș, județul Covasna

[Erdélyi Magyar Adatbank]

[Vákát oldal]

## KÉPMELLÉKLET

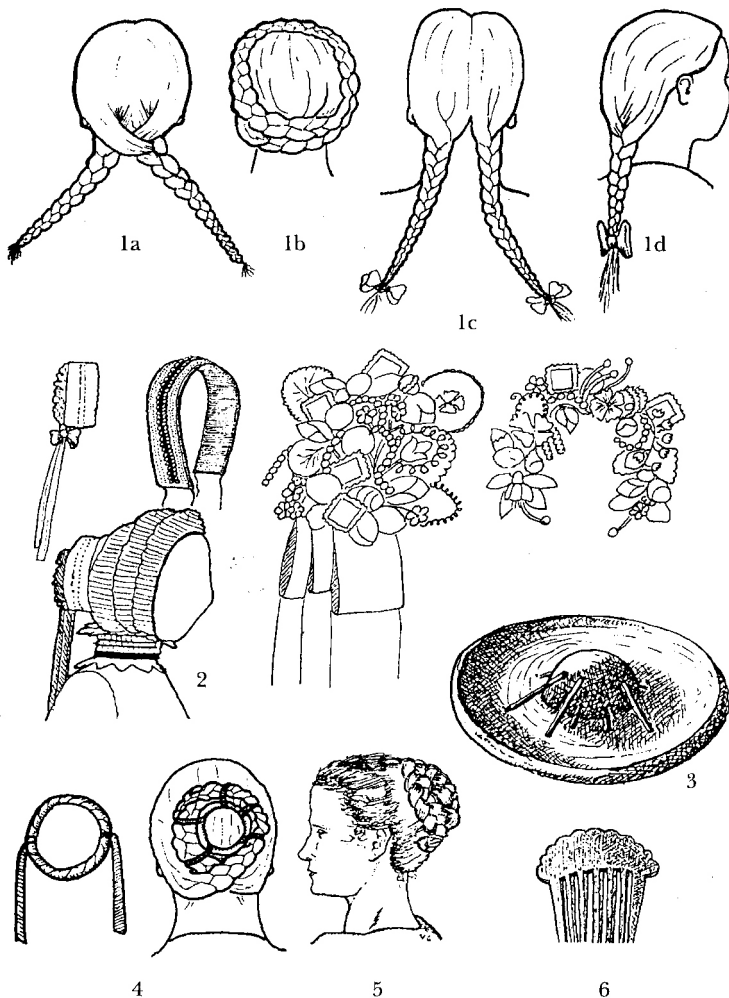

1. Nagylány hajának *felkoszorúzása* (a,b), köznapi (c) és ünnepi (d) hajviselete

2. Székely párt, 1868

3. Nyári, női *posztókalap*, Felsőrákos

4. A *perc* és használata Felsőrákoson

5. *Kontyfára* csavart *konty*, asszony hajviselete Csikban

6. *Kontyfésű*, Sepsiszentkirály

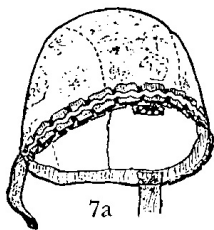

7a

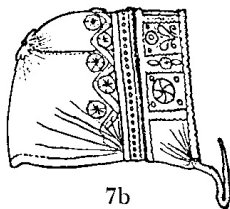

7b

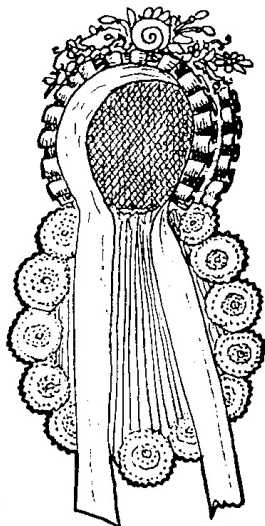

8

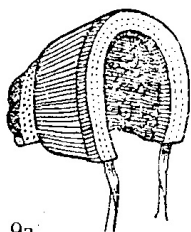

9a



9b



9c

7. Főkötők: a) csecsemő szalagfodros, *cánklis csepesze*, homlokán gonoszúzó piros szalagon négy szem fényes gyöngy, Felsőrákos; b) árapataki asszonyfőkötő

8. Fiatalasszony főkötője, Lemhény

9. Főkötők a) Csík, 1933; b) fiatalasszony három rend *tarajos csepesze*, Felcsík, 1930; c) középkorú asszony főkötője, Gyergyó, 1930

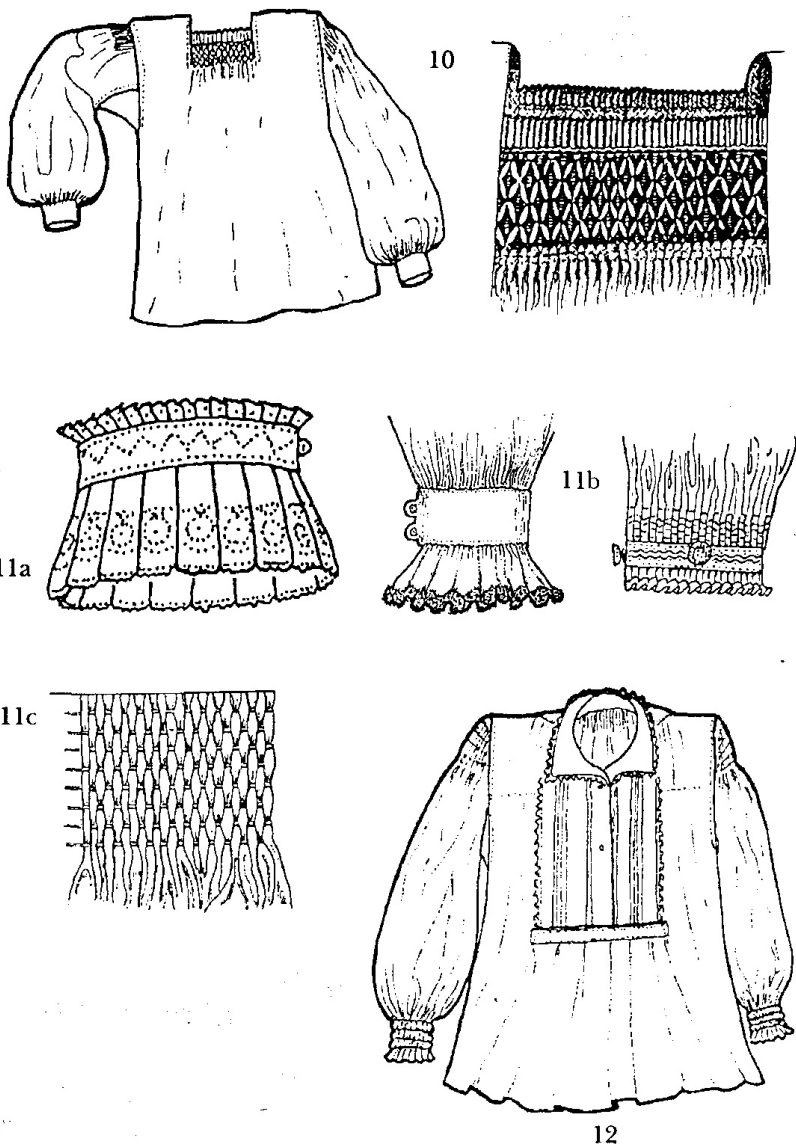

10. Székely ruhához tartozó női ing és nyakának *darácsolása*, Sepsiszentgyörgy

11. Székely ruhához tartozó női ing ráncolt, hímzett részletei:

a) az ing nyakára rágombolható *nyakszorító*, *tászli* vagy *rakott nyakú csipke*;

b) ingujj ráncolása, Kovászna; c) húzott *tászlival* végződő ingujj

*petrezselymes* szedése, Felsőrákos, 1972

12. Kisleány székely ruhájához tartozó ing, Székelyszáldobos, 1970-es évek



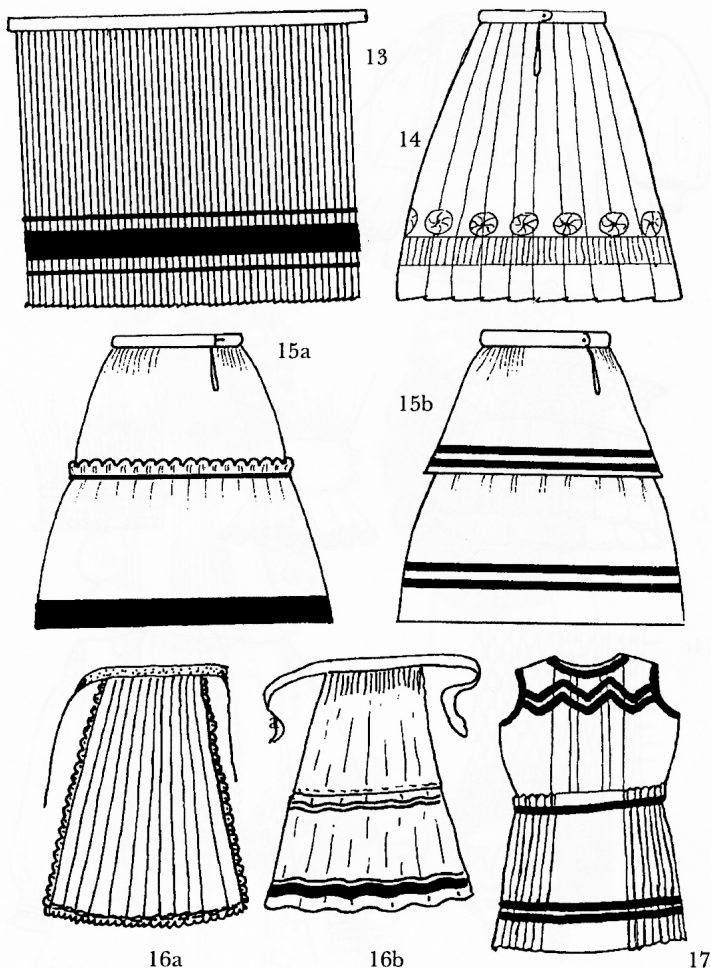

13. Kisleány ünneplő szoknyája: *faolajos rokolya*, olcsó piros gyári anyagból sűrűn rakott szoknyaalap, Felsőrákos, 1970 körül
14. Nagyünnepi, téli sötétkék *posztószoknya* világoskék selyemszalag rátéttel, Felsőrákos
15. *Rokolya*: a) székely ruhához készült *rokolya*, Köpec, 1940; b) két szélből szabott *tászlis rokolya*, Magyarhermány
16. Előruha: a) bolti anyagból szabott kötény; b) háziszöttek anyagból szabott *tászlis karinca*, Felsőrákos
17. Óvodás korú kislány ruhája: *köntöske*, Felsőrákos



18

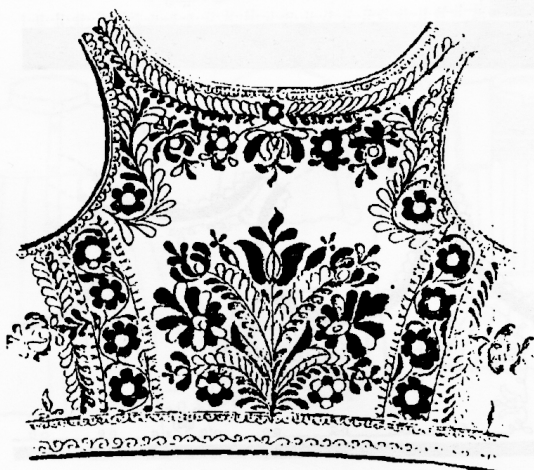

19

18. Székely női derék a XVII. századból

19. *Bundalájb*, Felsőrákos, 1930 körül

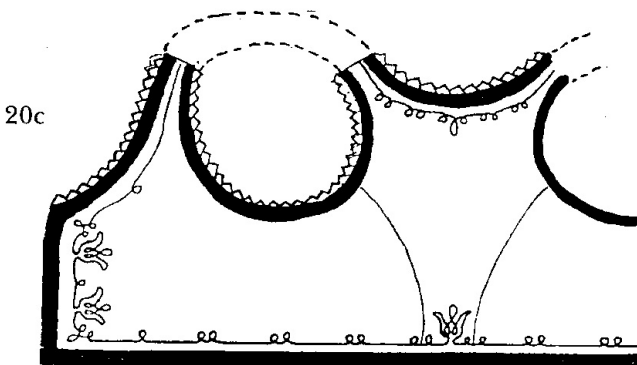
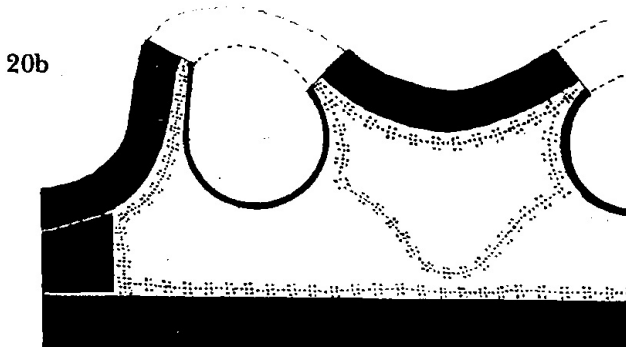
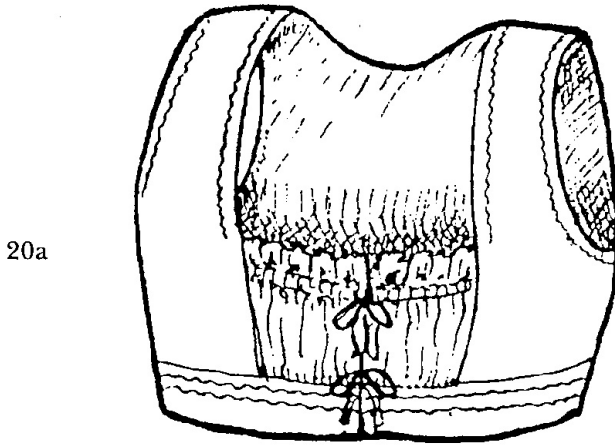

20. Lajbik: a) vászonlajbi, Székelyszáldobos; b) lajtortjás, kerepines lájbi, Felsőrákos; c) székely ruha lájbija, Kőkös, 1940-es évek

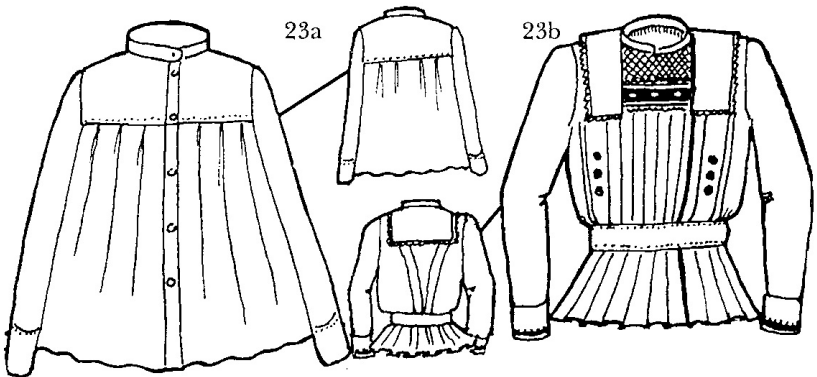
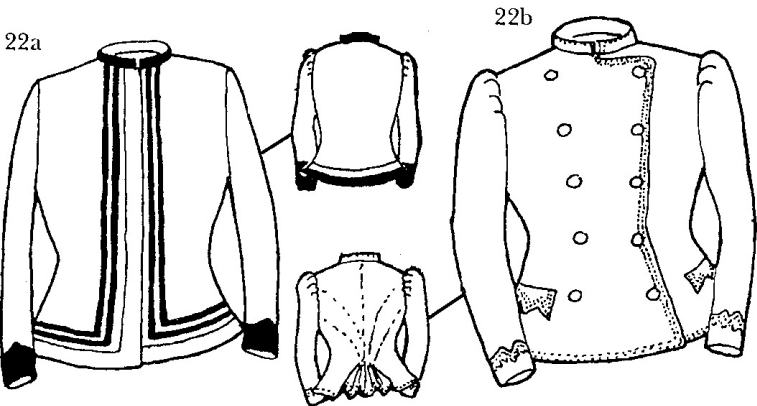
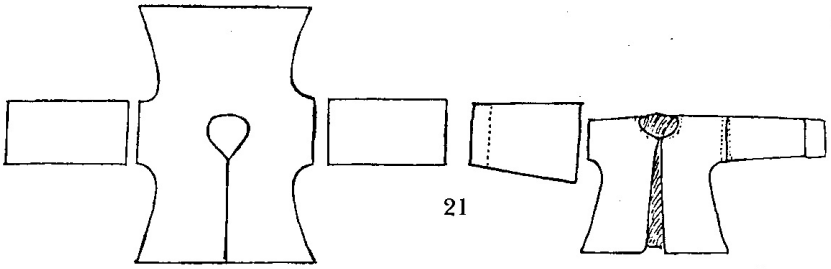

21. Kék posztó szabados kurti szabása, Felsőrákos

22. Rövid ujjasok: a) bársonyos kurti, Felsőrákos; b) szűk kurti, Árapatak

23. Rövid ujjasok: a) vizika, Magyarhermány; b) rakott aljú blúz, Felsőrákos, 1930-as évek

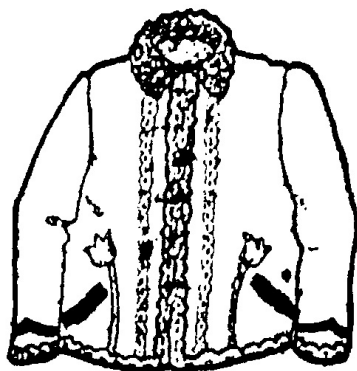

24a



24b



25

24. Bőrruhák: a) rövid bunda b) gyalogbunda vagy küsbunda, Sóvidék  
25. Kék posztóborítású suba, Kurtapatak, 1950-es évek

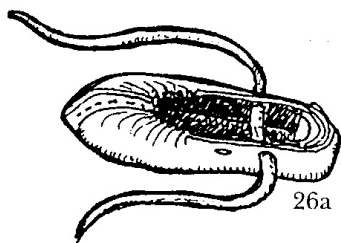

26a

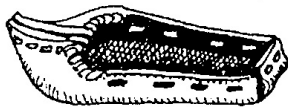

26b



27

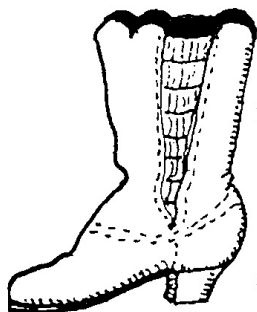

28a



28b

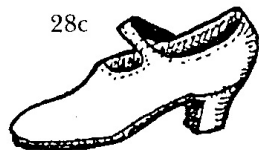

28c

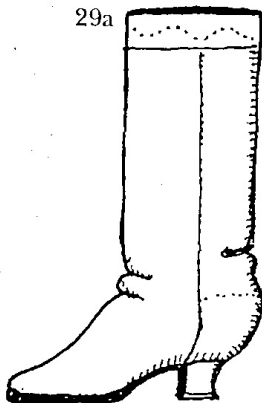

29a

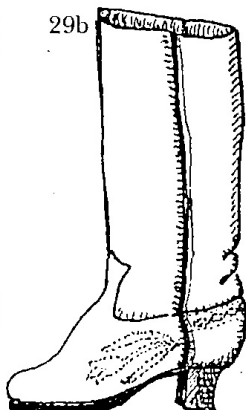

29b

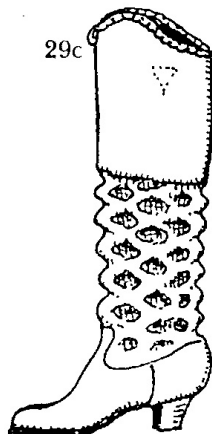

29c

26. Bocskor: a) Felsőrákos; b) Magyarhermány, 1950-es évek  
27. Posztópapucs, Torja, 1950

28. Cipő: a) *cúgos cipő*, Réty, 1950-es évek; b) *egyenes papucs*, Felsőrákos, 1980; c) *spanglis félcipő*, Egerpatak, 1950-es évek

29. Csizma: a) női *kordováncsizma*, Felsőrákos; b) Csulak Magda, árapataki iparművész-tanítónő csizmája, amelyet az 1940-es években Székelyudvarhelyen, székely ruhájához csináltatott; c) női csizma, Csíkszentdomonkos

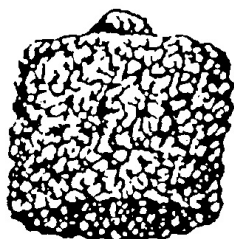
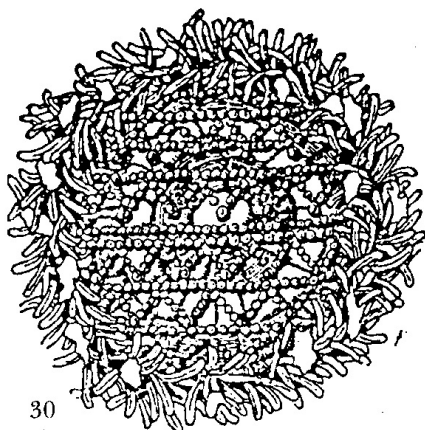

31a

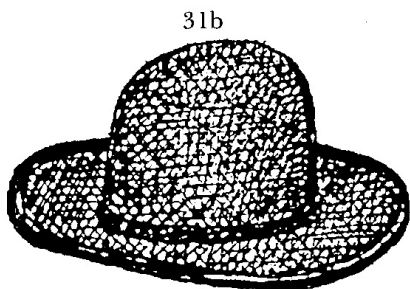

31b



32

30. Völegényjegy, Lövété

31. Fejfedők: a) *kucsma*, Magyarhermány, 1950; b) *kalap*, Felsőrákos

32. *Csimbókos* férfi hajviselet

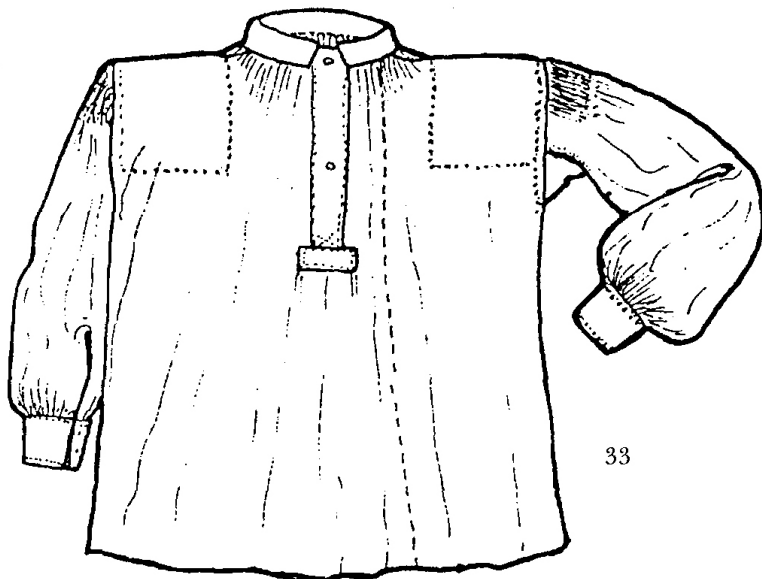

33

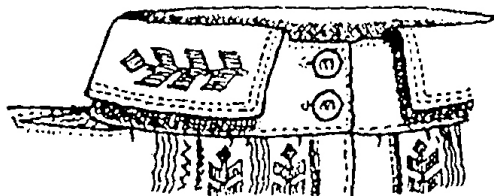

34a

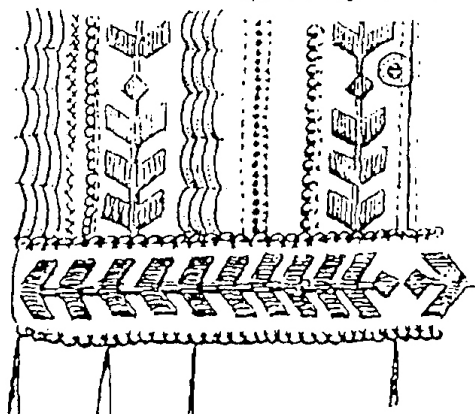

34b

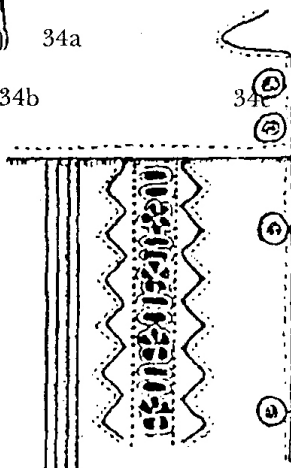

34c

33. Férfiing, Magyarhermány

34. Férfiing díszítése: a) gallér hímzése, Siklód; b, c) ingmell hímzése, Sóvárad



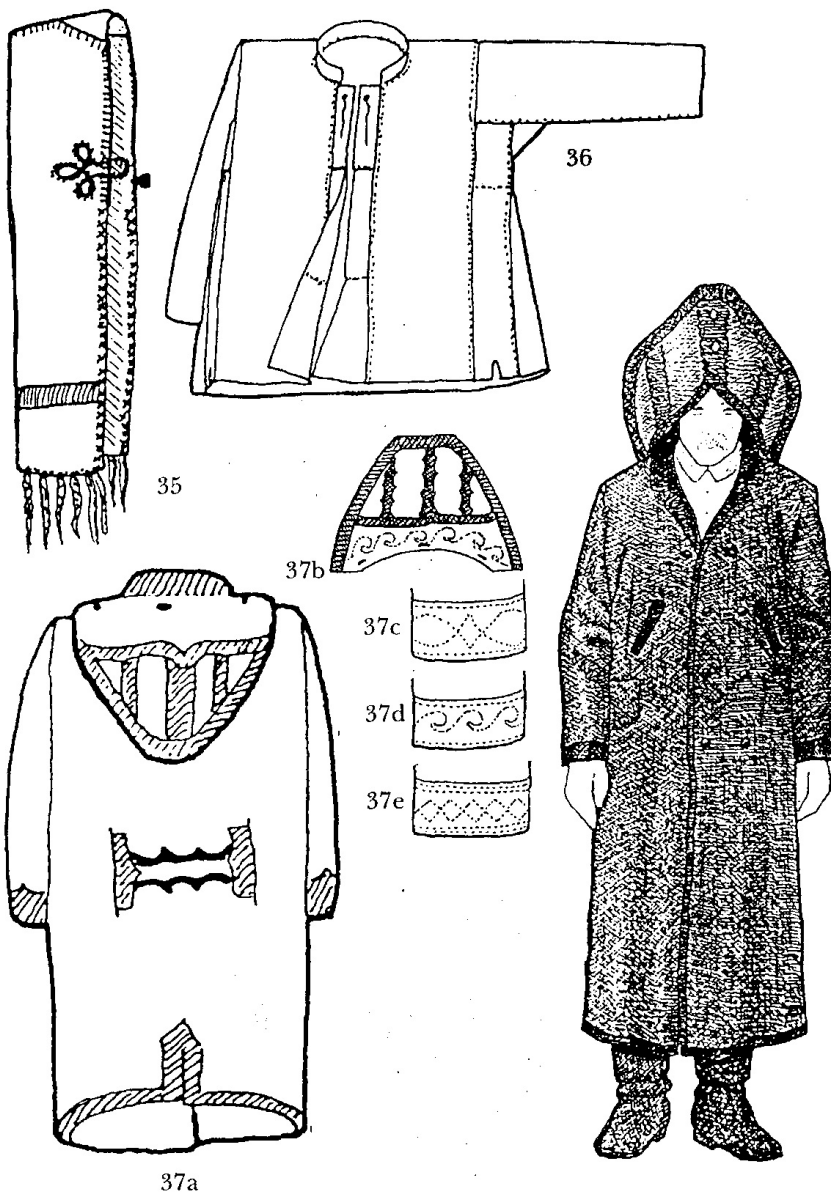

35. Pásztor csuklyája, Bélafalva  
 36. Szokmány, adatolatlan, század eleji gyűjtés  
 37. Bámbán zeke (a) és csuklyája (b), tűzés a zeke közelőjén (c) Bélafalva,  
 (d) Magyarhermány, (e) Felsőrákos

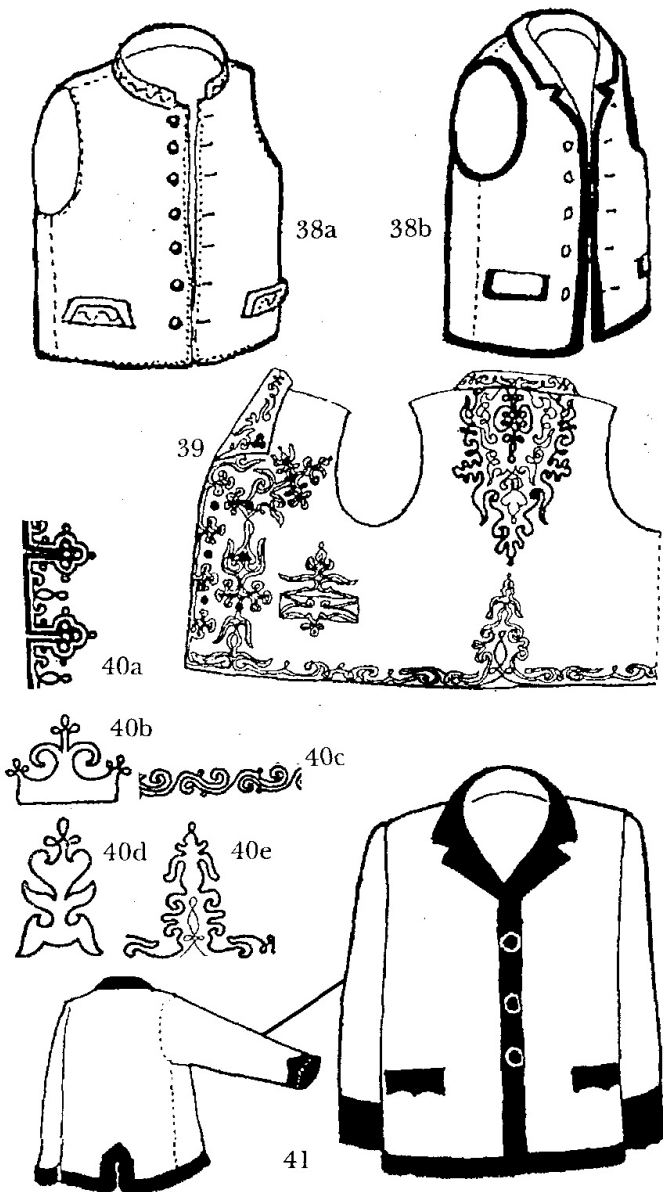

38. Férfilájbik: (a,b) Felsőrákos

39. Férfilájbí, Csókfalva

40. Férfilájbik zsinórdíszítése: a) kötés a gomboláson, Makfalva;  
 b) sasköröm a zseben, Jobbágytelke; c) csigás zsinorozás a galléron;  
 d) sasköröm az előrészen; e) a felazonvalón, Kibéd

41. Férfiujjas: kocogány, Vargyas

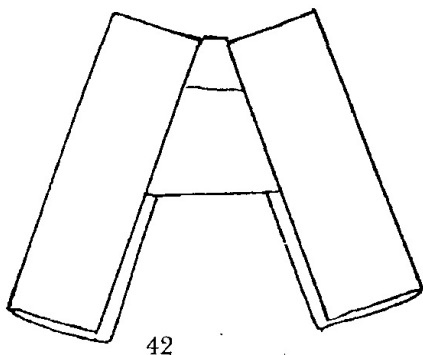

42

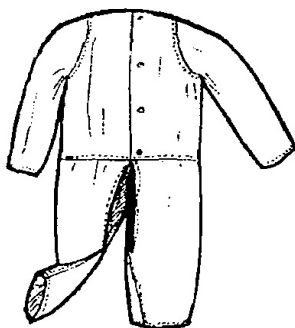

43

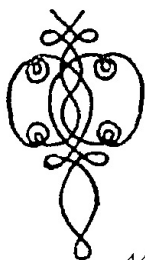

44a



44b

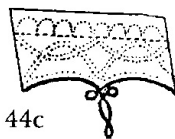
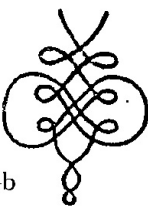

44c

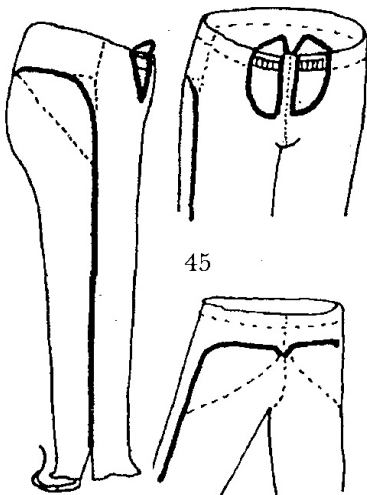
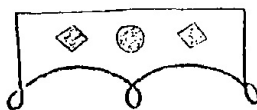

45

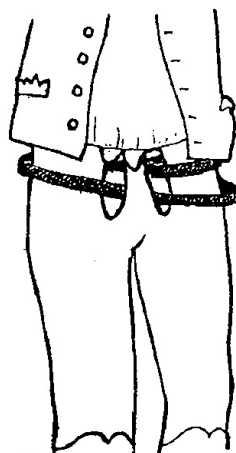

46

42. Lábravaló: *gagya* szabása, Magyarhermány

43. *Macskanadrág*, Esztelnek, 1978

44. *Harisnya* zsinórozása: *vitézkötés*, Sóvárad

45. *Harisnya* szabása, illetve részletei, Réty, 1950-es évek

46. A *bogláros szíjú* viselete, Vargyas

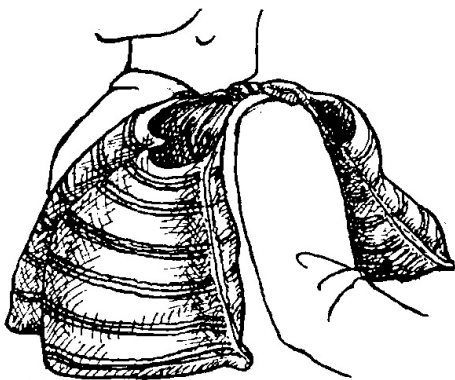

47



48

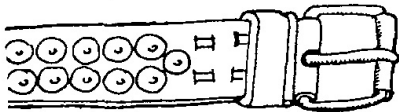

49

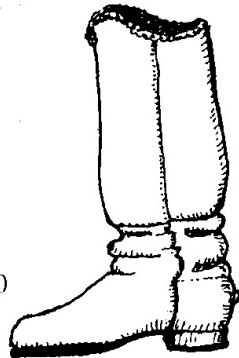

50

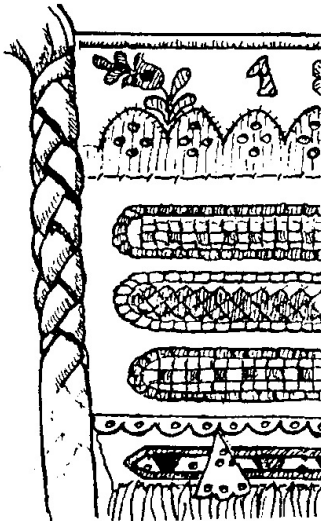

51

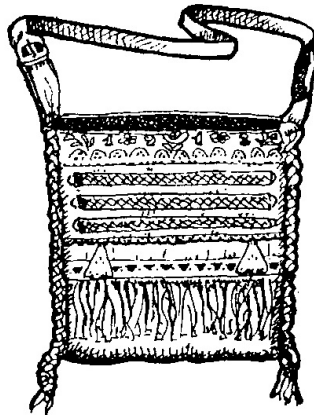

47. Vászon átalvető, Magyarhermány

48. Posztótarisznya, Magyarhermány

49. Bogláros szíjú, Felsőrákos

50. Férficsizma, Felsőrákos

51. Irhás tarisznya, Felsőrákos. Nóda Péter munkája, 1912



52. Gyergyói női öltözet